

# SLC 350 AUTO

PRO LINE

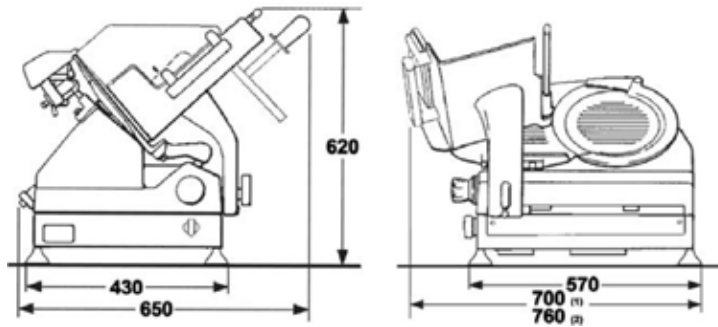

Ø Lama	Spessore taglio	Peso netto	Capacità di taglio (rett.)	Capacità di taglio (circ.)	Potenza motore	Specifiche elettriche
Ø Blade	Cut thickness	Net weight	Cutting capacity (rect.)	Cutting capacity (circ.)	Motor rating	Electrical specifications
Ø Lame	Epaisseur de coupe	Poids net	Capacité de découpe (rect.)	Capacité de découpe (circ.)	Puissance moteur	Caractéristiques électriques
Ø Messer	Schnittbreite	Nettogewicht	Schnittleistung (rechteckig)	Schnittleistung (rund)	Motorleistung	Elektrische Eigenschaften

	mm	mm	kg	mm	mm	kW	V - Hz
SLC350A	350	0 - 14	61	250x190h	250	0,45	230/50/1 - 120/60/1

- Affettatrice elettrica professionale automatica a gravità
- Trasmissione silenziosa ad ingranaggi
- Dispositivo oliatore barra scorrimento
- Motore taglio e motore carrello separati
- Affilatoio incorporato
- Parti asportabili per la pulizia: disco coprilama, piatto portamerce, parafetta inox e pressamerce in alluminio
- Anello paralama esterno fisso
- Ritorno automatico del carrello verso l'operatore a fine lavoro
- Blocco vela con regolatore spessore fetta su 0

IT

- Professional automatic gravity electric slicer
- Silent gear transmission
- Lubricating point device for sliding bar
- Separate cutting and carriage motors
- Built-in sharpener
- Easily removable parts for cleaning: blade cover, meat table, stainless steel slice deflector and aluminum product press holder
- Fixed outer blade cover ring
- Automatic carriage return toward operator at the end of work
- Thickness gauge plate lock with slice thickness adjuster on 0

EN

- Trancheuse électrique professionnelle automatique à gravité
- Transmission silencieuse à engrenages
- Dispositif graisseur barre de coulissement
- Moteur coupe et moteur chariot séparés
- Aiguiseur intégré
- Parties extractibles pour le nettoyage : disque couvre-lame, plateau porte-produits, déflecteur de tranche INOX et presse-produit en aluminium
- Anneau couvre-lame externe fixe
- Retour automatique du chariot vers l'opérateur en fin de travail
- Blocage de la voile avec régulateur d'épaisseur de la tranche sur 0

FR

- Elektrische automatische Schwerkraft-Aufschnittmaschine für den professionellen Gebrauch
- Abnehmbare Teile für die Reinigung: : Messerabdeckung, Schneidgutplatte, Edelstahl-Restehalter und Anschlagplatte aus Aluminium
- Leises Zahnradgetriebe
- Äußerer Sicherheitsring des Messers feststehend
- Automatische Rückkehr des Schlittens zum Bediener nach beendeter Arbeit
- Blockierung der Anschlagplatte mit Schnittstärke Regler auf 0
- Schneide- und Schlittenmotor getrennt
- Integrierter Schleifapparat

DE

**OPTIONAL**

3 - 8 - 12 - 81 - 92 - 97 - 100 - 130 - 139 - 164 - 174 - 175 - 176