

VOLANO B116A

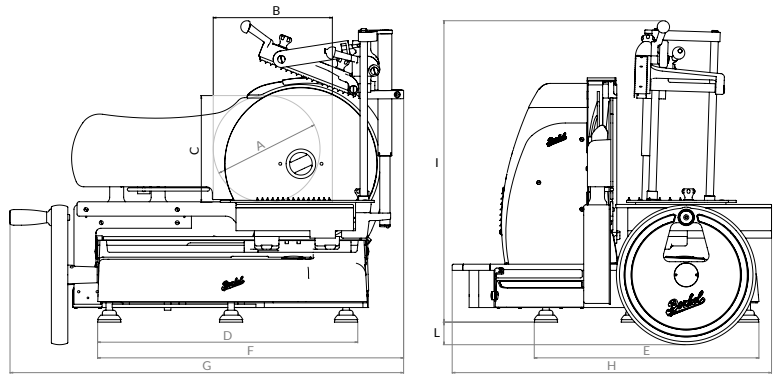

	A	B	C	D	E	F	G	H	I	L
	mm	mm	mm	mm	mm	mm	mm	mm	mm	mm
B116A	260	290	260	590	550	755	960	780	720	55

Ø Lama
 Ø Blade
 Ø Lame
 Ø Messer
 Spessore taglio
 Cut thickness
 Epaisseur de coupe
 Schnittbreite
 Peso netto
 Net weight
 Poids net
 Nettogewicht
 Potenza motore
 Motor rating
 Puissance moteur
 Motorleistung
 Specifiche elettriche
 Electrical specifications
 Caractéristiques électriques
 Elektrische Eigenschaften

Dimensione imballo
 Packaging dimensions
 Dim. emballage
 Verpack. abmessungen

Piedistallo
 Stand
 Sockle
 Sockel

Imballo piedistallo
 Stand packaging
 Emballage Sockle
 Sockel Verpack.

	mm	mm	kg	kW	V - Hz	cm - kg	cm - kg	cm - kg
B116A	370	0 - 7	100	0,75	230/50/1	110x110x118h - 200	57x62x87h - 53	74x80x95h - 76

- Affettatrice elettrica professionale automatica
- Costruzione in alluminio
- Sistema di regolazione dello spessore fetta centesimale con precisione incrementale
- Parafetta, piatto raccoglitore, sovrappiatto scorrevole in acciaio inox
- Anello di protezione lama a 360° con azionamento meccanizzato
- Sistema di avanzamento automatico coordinato con la vela per garantire tagli subito dritti e senza scarti
- Affilatoio incorporato con azionamento coordinato delle mole
- Movimentazione automatica del carrello con velocità variabile
- Sovrappiatto facilmente asportabile per la pulizia

IT

- Professional automatic electric slicer
- Stainless steel and chrome-plated parts
- Centesimal slice thickness adjustment system with incremental precision
- Stainless steel slice deflector, receiving tray, sliding overplate
- 360° blade guard ring with mechanised activation
- Automatic coordinated advance system with thickness gauge plate to ensure immediate straight cutting with no waste
- Built-in sharpener with coordinated spring activation
- Automatic carriage movement with variable speed
- Easily removable overplate for cleaning

EN

- Trancheuse électrique professionnelle automatique
- Éléments en acier inox et chromés
- Système de réglage de l'épaisseur de la tranche centésimale avec précision incrémentielle
- Déflecteur de tranche, plateau de récolte, surplateau coulissant en acier inox
- Anneau de protection de la lame à 360° avec actionnement mécanisé
- Système d'avancement automatique coordonné avec la voile pour garantir des coupes immédiatement droites et sans déchets
- Aiguisoir intégré avec actionnement coordonné des meules
- Déplacement automatique du chariot avec vitesse variable
- Surplateau facilement extractible pour le nettoyage

FR

- Automatische elektrische Aufschnittmaschine für den professionellen Gebrauch
- Volles Schwungrad
- Elemente aus Edelstahl und verchromt
- Millimetergenaue mechanische Schnittstärkeneinstellung
- Restehalter, Ablage Tablett, Schneidgutplatte aus Edelstahl
- Sicherheitsring Messer von 360° mit mechanischer Betätigung
- Automatisches Vorschubsystem, auf das Blatt abgestimmt, für ein perfektes Schneidergebnis ohne Schneidabfälle
- Integrierter Schleifapparat
- Automatischer Vorschub des Schlittens mit variabler Geschwindigkeit
- Schneidgutplatte kann für die Reinigung mühelos entfernt werden

DE

IT Colori: rosso e nero
Disponibile su richiesta: piedistallo

EN Colours: red and black
Available upon request: stand

FR Couleurs : rouge et noir
Disponibile sur demande : socle

DE Farben: rot und schwarz
Auf Anfrage erhältlich: Sockel

OPTIONAL

221 - 211 - 213 - 215

