

# PREISLISTE

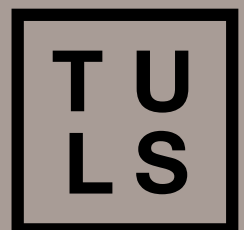

# Servierwagen



# Servierwagen

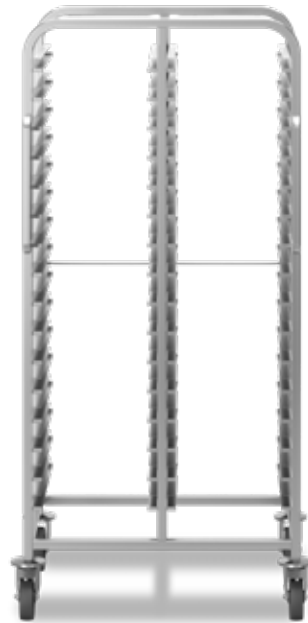

## Struktur

---

Tragende Konstruktion aus Rundrohr. Aus Edelstahl AISI 304



## Räder

---

Lenkräder, 2 mit Bremse, aus verzinktem, verchromtem Stahl und abriebfestem Material, ausgestattet mit Kunststoffstoßstange



## Versionen

---

Wagen für Geschirr- oder Körbe mit mehreren Ablageböden oder GN-Tablettwagen

Wägen mit 3 Ablageböden

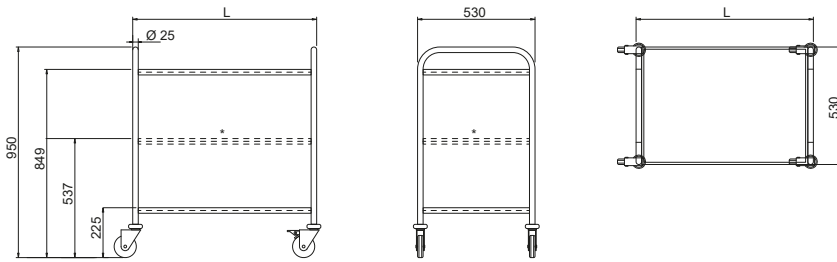

Wägen 1 Ablageboden

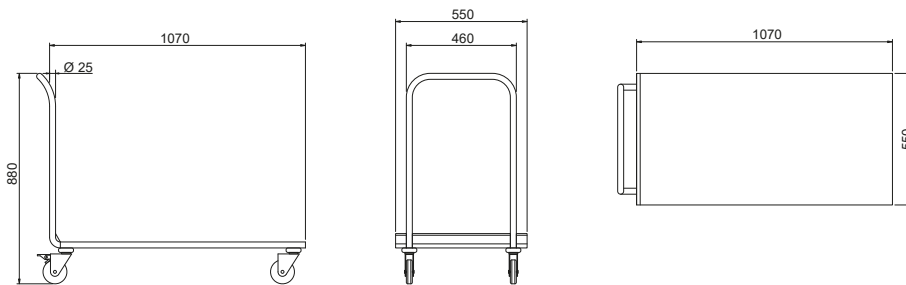

Geschirrwägen

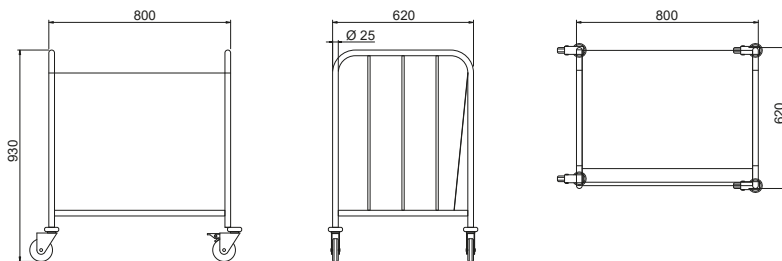

Transportwagen für Tablettes und Backbleche, 8 Einschübe GN 2/1

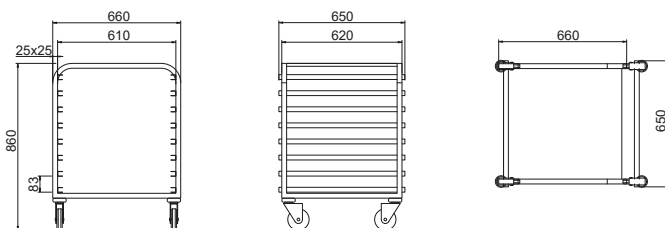

L Länge

Trasportwagen für Tablettes und Backbleche, 16 Einschübe GN 2/1

---

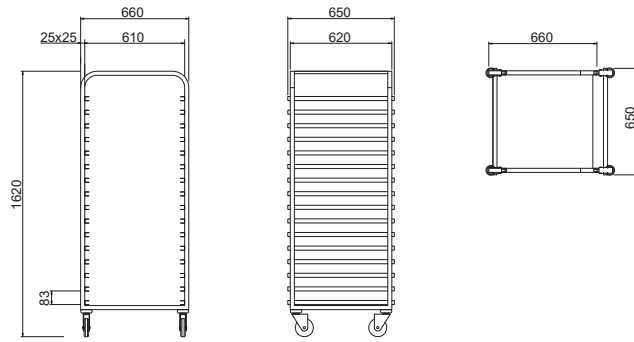

Trasportwagen für Tablettes und Backbleche, 32 Einschübe GN 1/1

---

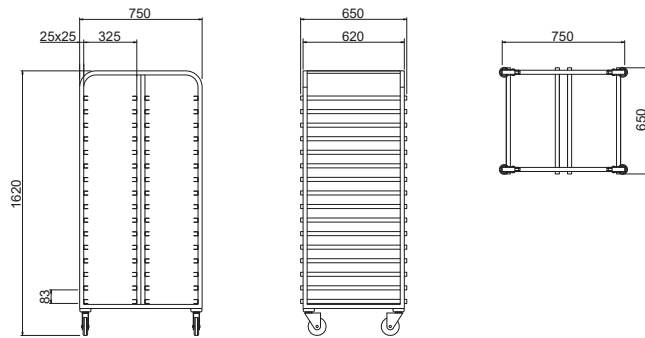

Trasportwagen für Tablettes und Backbleche, 32 Einschübe GN 2/1

---

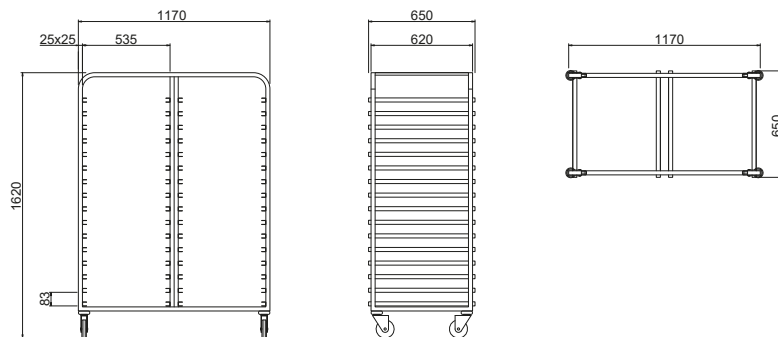

Behälterwagen

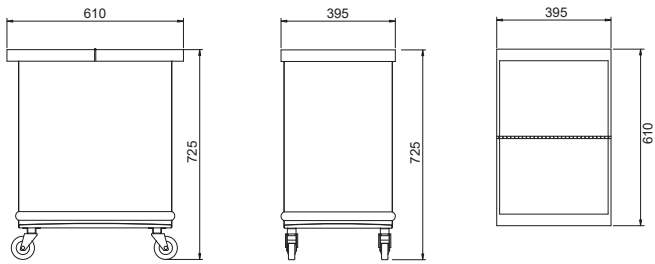

Fahrbarer Abfallbehälter mit Pedal

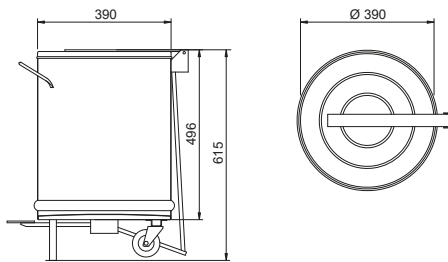

Fahrbarer Abfallbehälter

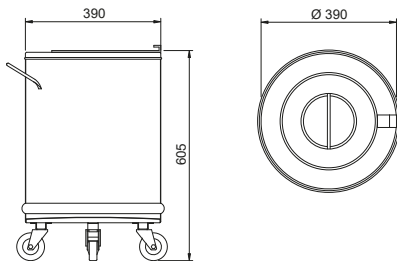

# Servierwagen

## Mit Ablageboden

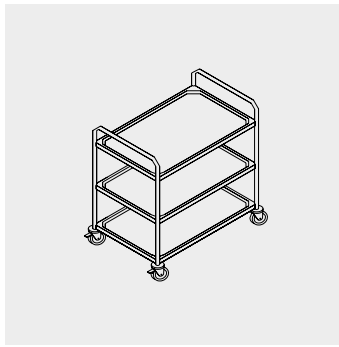

Nr. Einschübe	Nettoabmessungen LxTxH mm	Bruttogewicht Kg	Bruttovolumen m <sup>3</sup>	Modell	Preis Euro
<b>3</b>	830 x 530 x 900	24	0,17	<b>C3R508</b>	<b>737,00</b>
	1030 x 530 x 900	26	0,17	<b>C3R510</b>	<b>797,00</b>
<b>2</b>	830 x 530 x 900	13	0,17	<b>C2R508</b>	<b>579,00</b>
	1030 x 530 x 900	15	0,17	<b>C2R510</b>	<b>620,00</b>

## 1 Ablageboden

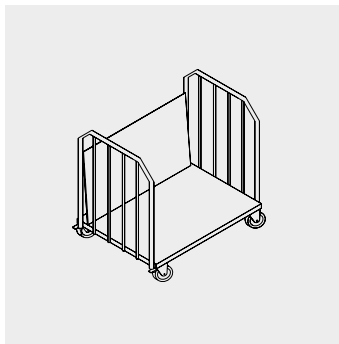

Nr. Einschübe	Nettoabmessungen LxTxH mm	Bruttogewicht Kg	Bruttovolumen m <sup>3</sup>	Modell	Preis Euro
<b>1</b>	600 x 530 x 850	8	0,27	<b>CCIR506</b>	<b>444,00</b>
	800 x 600 x 800	19	0,38	<b>CPPIR608</b>	<b>795,00</b>
	1050 x 530 x 850	15	0,39	<b>CDIR511</b>	<b>579,00</b>

## Für Tablett

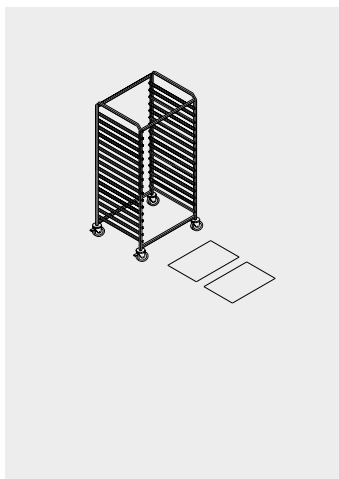

Nr. Einschübe	Nettoabmessungen LxTxH mm	Bruttogewicht Kg	Bruttovolumen m <sup>3</sup>	Modell	Preis Euro
<b>32 GN 2/1</b>	750 x 650 x 1600	40	1,22	<b>CVT32R712</b>	<b>1.393,00</b>
<b>32 GN 1/1</b>	750 x 650 x 1600	38	0,78	<b>CV32R708</b>	<b>1.336,00</b>
<b>16 GN 2/1</b>	660 x 650 x 1600	20	0,69	<b>CVT16R706</b>	<b>839,00</b>
<b>8 GN 2/1</b>	660 x 650 x 900	15	0,39	<b>CVT8R706</b>	<b>614,00</b>

## Behälterwagen

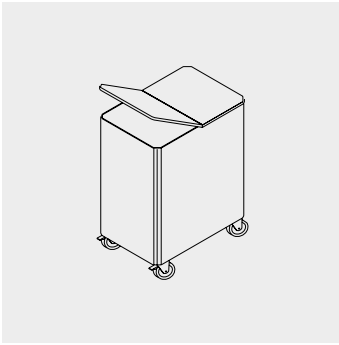

Nettoabmessungen LxTxH mm	Bruttogewicht Kg	Bruttovolumen m <sup>3</sup>	Modell	Preis Euro
610 x 400 x 725	16	0,19	<b>MCA606</b>	<b>760,00</b>

## Fahrbarer Abfallbehälter mit Pedal

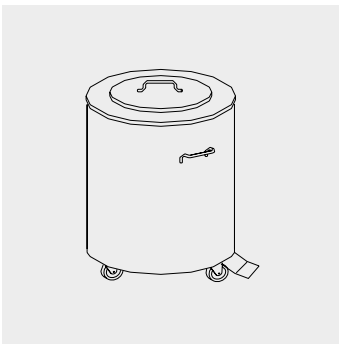

Nettoabmessungen LxTxH mm	Bruttogewicht Kg	Bruttovolumen m <sup>3</sup>	Modell	Preis Euro
380 x 380 x 605	7	0,11	<b>PCAP04</b>	<b>510,00</b>

## Fahrbarer Abfallbehälter

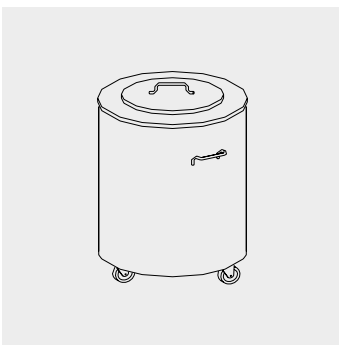

Nettoabmessungen LxTxH mm	Bruttogewicht Kg	Bruttovolumen m <sup>3</sup>	Modell	Preis Euro
380 x 380 x 605	7	0,11	<b>PCA04</b>	<b>385,00</b>



# Becken mit Bodengitter



## Bodenroste mit Gitterrost, Ablauf frontal

---

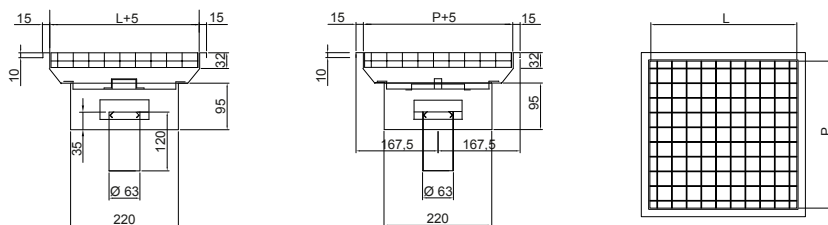

## Bodenroste mit Gitterrost, seitlicher Ablauf

---

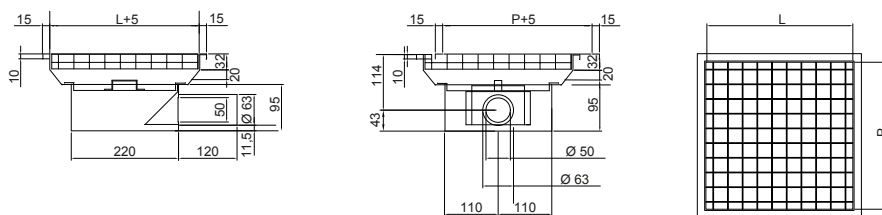

## Vertikaler Ablauf

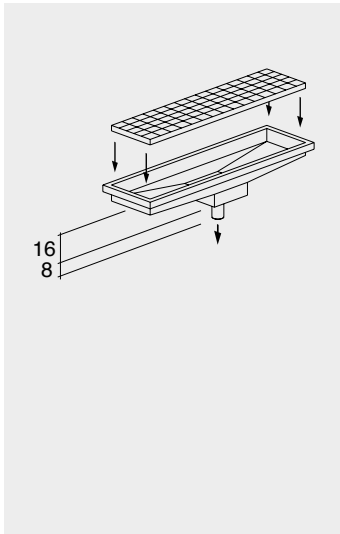

Tiefe	Nettoabmessungen LxTxH mm	Brutto- gewicht Kg	Brutto- volumen m <sup>3</sup>	Modell	Preis Euro
<b>400</b>	300 x 400 x 240	9	0,04	<b>VGRG404</b>	<b>448,00</b>
	500 x 400 x 240	19	0,08	<b>VGRG408</b>	<b>659,00</b>
	1000 x 400 x 240	28	0,12	<b>VGRG412</b>	<b>882,00</b>
	1400 x 400 x 240	37	0,15	<b>VGRG416</b>	<b>1.196,00</b>
	2000 x 400 x 240	46	0,19	<b>VGRG420</b>	<b>1.321,00</b>
<b>300</b>	300 x 300 x 240	5	0,02	<b>VGRG303</b>	<b>381,00</b>
	500 x 300 x 240	9	0,04	<b>VGRG305</b>	<b>477,00</b>
	1000 x 300 x 240	18	0,07	<b>VGRG310</b>	<b>717,00</b>
	1400 x 300 x 240	20	0,10	<b>VGRG314</b>	<b>895,00</b>
	2000 x 300 x 240	36	0,14	<b>VGRG320</b>	<b>1.210,00</b>

## Seitlicher Ablauf

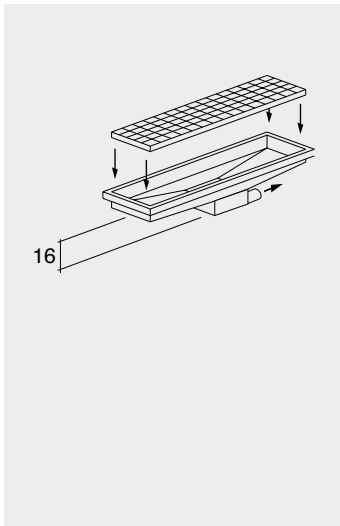

Tiefe	Nettoabmessungen LxTxH mm	Brutto- gewicht Kg	Brutto- volumen m <sup>3</sup>	Modell	Preis Euro
<b>400</b>	300 x 400 x 240	9	0,03	<b>VGRGL404</b>	<b>448,00</b>
	500 x 400 x 240	19	0,06	<b>VGRGL408</b>	<b>647,00</b>
	1000 x 400 x 240	28	0,10	<b>VGRGL412</b>	<b>882,00</b>
	1400 x 400 x 240	37	0,13	<b>VGRGL416</b>	<b>1.172,00</b>
	2000 x 400 x 240	46	0,16	<b>VGRGL420</b>	<b>1.295,00</b>
<b>300</b>	300 x 300 x 240	5	0,02	<b>VGRGL303</b>	<b>381,00</b>
	500 x 300 x 240	9	0,03	<b>VGRGL305</b>	<b>477,00</b>
	1000 x 300 x 240	18	0,06	<b>VGRGL310</b>	<b>717,00</b>
	1400 x 300 x 240	20	0,08	<b>VGRGL314</b>	<b>895,00</b>
	2000 x 300 x 240	36	0,12	<b>VGRGL320</b>	<b>1.210,00</b>

## Zubehör

Beschreibung	Artikel-Nummer Preis Euro
 Sieb für Becken	TP01430500202 <b>115,00</b>

# Verkaufsbedingungen

**Preise** Alle Preise in der vorliegenden Preisliste werden in Euro angegeben. Sie umfassen nicht die Kosten für Transport, Installation, Spezialverpackung, Montage und USt.

**Bestellungen** Es werden ausschließlich Bestellungen akzeptiert, die per E-Mail, Fax oder Post eingehen. Bei der Bestellung müssen das Modell und die Artikelnummer der bestellten Produkte angegeben werden. Die Auftragsbestätigung von Tuls-Modular gilt als korrekt und angenommen, wenn sie nicht innerhalb von drei Tagen ab dem Datum des Sendens der E-Mail beanstandet wird.

**Übergabe** Ex Works – Incoterms 2020.

**Verpackung** Die Produkte der vorliegenden Preisliste umfassen als Standardverpackung Palette und Karton. Eventuelle Spezialverpackungen werden gesondert berechnet. (Ausgenommen sind Neutralelemente oder andere Arten von gesondert angepassten Produkten).

**Lieferung** Die Lieferfrist beginnt ab dem auf der Auftragsbestätigung angegebenen Datum und sie ist als unwesentlich und unverbindlich anzusehen. Eventuelle Verzögerungen können nicht zu Entschädigungen oder zur Auflösung des Vertrages führen.

**Transport** Die Produkte reisen auf Risiko und Gefahr des Käufers, auch der Transport durch Tuls-Modular oder durch von Tuls-Modular beauftragten Dritten frei Haus abgewickelt wird. Die Unversehrtheit der Ware muss bei der Anlieferung vom Empfänger überprüft werden. Eventuelle offensichtliche Mängel an den Produkten und/oder Fehlmengen bei den Packstücken, die vom Käufer mit der normalen Sorgfalt bei der Anlieferung festgestellt werden können, müssen Tuls-Modular durch einen entsprechenden Vermerk auf dem Lieferschein schriftlich gemeldet werden; gleichzeitig muss der Käufer an den Kurierdienst und an Tuls-Modular per E-Mail eine Kopie des Lieferscheins mit dem Vorbehalt sowie Fotos der Originalverpackung und/oder des Produkts senden, die gegebenenfalls beschädigt oder mangelhaft sind.

**Zahlung** Die Zahlungsbedingungen für jede einzelne Bestellung von Produkten sind diejenigen, die von Tuls-Modular in der entsprechenden Auftragsbestätigung angegeben werden. Unabhängig von allen abweichenden Angaben müssen die Zahlung am Ort des Sitzes von Tuls-Modular vorgenommen werden. Die Bankgebühren werden auf der Rechnung aufgeführt. Im Fall der vollständigen oder teilweisen ausbleibenden oder verspäteten Zahlung durch den Käufer ist Tuls-Modular berechtigt, die laufende Lieferung aller bestellten Produkte ohne Vorankündigung auszusetzen (auch falls verschiedenen von denjenigen, für die es zur Nichterfüllung seitens des Käufers gekommen ist), als Vertragsstrafe eventuelle bereits eingekommene Beträge einzubehalten (in jedem Fall vorbehaltlich des Rechts auf Vergütung des eventuellen größeren Schadens) sowie die dem Käufer gewährten Bedingungen für alle laufenden Lieferungen aufzukündigen und somit die unverzügliche und vollständige Bezahlung zu fordern. Außerdem werden dem Käufer die Säumniszinsen (gemäß ital. Gesetzeserlass Nr.231 vom 9. Oktober 2002 sowie der nachfolgenden Abänderungen) ab dem Datum der Unterlassung der Zahlung in Rechnung gestellt, zuzüglich der für die Eintreibung der Forderung aufgewendeten Kosten. Die an den Käufer gelieferten Produkte bleiben bis zu vollständiger Zahlung des entsprechenden Preises durch den Käufer Eigentum von Tuls-Modular.

**Rücklieferungen und Ersetzungen** Die Rücklieferung und Ersetzungen müssen von Tuls-Modular genehmigt werden. Die Kosten für den Versand der Komponenten gehen zu Lasten des Käufers.

**Änderungen am Produkt** Tuls-Modular behält sich das Recht vor, an den eigenen Produkten (sowie an den entsprechenden Katalogen, technischen Datenblättern und Handbüchern) - jederzeit und ohne Notwendigkeit der Vorankündigung oder Veröffentlichung – alle Änderungen und/oder technischen und/oder ästhetischen Verbesserungen vorzunehmen, die als erforderlich oder zweckmäßig erachtet werden, ohne dass der Käufer Forderungen oder Beanstandungen vorbringen kann, sowie in jedem Fall ohne die Pflicht zu Lasten von Tuls-Modular, an den vom Käufer bestellten Produkten eventuelle Änderungen oder Verbesserungen vorzunehmen, die nach der entsprechenden Bestellung durch den Käufer eingeführt wurden.

**Rechtssachen** Ausschließlicher Gerichtsstand ist Treviso-Conegliano.

# Garantiebedingungen

Die Garantie wird für 24 Monate ab dem Rechnungsdatum gewährt. Tuls-Modular gewährt eine Garantie für neue Geräte einschließlich aller ihrer Bauteile, mit Ausnahme der Bauteile, die gegebenenfalls beschädigt wurden durch Transport; Installation und/oder Wartung in Abweichung von den Anweisungen, die in der Dokumentation enthalten sind; unsachgemäße Verwendung; Eingriffe oder Abänderung, die durch von Tuls-Modular nicht dazu befugten Technikern vorgenommen werden; unzureichende Leistung oder Anomalien der strom- und Wasserversorgung oder der Gasanschlüsse an externe Anlagen; unterlassene oder unzureichende Verwendung der Vorrichtungen zur Filterung und Regulierung der Härte des Wassers (falls vorgesehen).

Die Garantie sieht die Lieferung von Ersatzteilen für anerkannte Mängel von Komponenten des Produkts vor. Die Garantie umfasst nicht die Kostenübernahme für den Austausch (Arbeitszeit) der defekten Teile. In keinem Fall umfasst die Garantie Verbrauchsmaterialien wie: Dichtungen, Komponenten aus Gummi, Komponenten aus Glas.

Eventuelle Mängel müssen innerhalb von 8 Tagen schriftlich an Tuls-Modular gemeldet werden. Bei fristgerechter Meldung der Mängel durch den Käufer und Anerkennung derselben durch Tuls-Modular wird Tuls-Modular innerhalb der normalen technischen Zeiten sowie nach eigenem Ermessen vornehmen:

- (i) die kostenfreie Lieferung Ex Works (EXW) (Incoterms 2020) von Ersatzteilen für die defekten Bauteile des Produkts; oder
- (ii) die kostenfreie Ersetzung Ex Works (EXW) (Incoterms 2020) der defekten Produkte;

Die Erbringung der Garantieleistung führt nicht zu einer Verlängerung oder zu einem Neubeginn des Garantiezeitraums.



**theNicekitchen™**